

INSIGNIA™

GUIDE DE L'UTILISATEUR

# Congélateur vertical de 7 pi<sup>3</sup>

NS-UZ7WH0

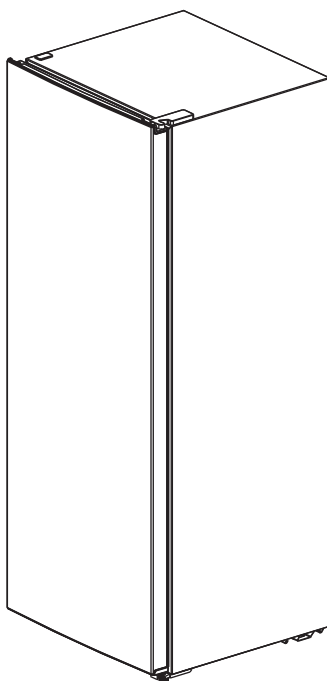

Avant l'utilisation de ce produit neuf, lire ces instructions afin d'éviter tout dommage.

## Table des matières

Introduction .....	2
IMPORTANTES MESURES DE SÉCURITÉ .....	3
Caractéristiques .....	9
Contenu de l'emballage .....	9
Dimensions .....	9
Composants .....	10
Bouton de contrôle du thermostat .....	11
Mise en service du congélateur .....	11
Trouver un emplacement approprié .....	12
Mise de niveau du congélateur .....	14
Inversion de la porte .....	15
Exigences de la mise à la terre .....	18
Connexion de l'alimentation .....	19
Utilisation du congélateur .....	19
Mise en service du congélateur .....	19
Réglage des tablettes .....	19
Rangement des aliments pendant une coupure de courant .....	20
Entretien du congélateur .....	20
Nettoyage du congélateur .....	20
Dégivrage du congélateur .....	20
Entreposage du congélateur .....	21
Déplacement du congélateur .....	21
Conseils pour économiser de l'énergie .....	21
Problèmes et solutions .....	22
Caractéristiques .....	24
GARANTIE LIMITÉE D'UN AN .....	25

## Introduction

Félicitations d'avoir acheté ce produit Insignia de haute qualité. Le modèle NS-UZ7WH0 représente la dernière avancée technologique dans la conception de congélateurs et a été conçu pour des performances et une fiabilité exceptionnelles.

# IMPORTANTES MESURES DE SÉCURITÉ



## AVERTISSEMENT

Risque d'incendie/matériaux inflammables

### RECOMMANDATIONS

Cet appareil est destiné à être utilisé dans des domiciles privés et pour des applications similaires dans des zones de cuisine du personnel dans un magasin, des bureaux ou tout autre environnement de travail, dans des fermes, par les clients dans des hôtels, motels et autres environnements résidentiels; dans des chambres d'hôtes; chez les traiteurs et des applications similaires dans les activités autres que la vente au détail.

**Si** le câble d'alimentation est endommagé, il doit être remplacé par le fabricant, son agent de service ou toute personne qualifiée afin d'éviter tout danger.

**Ne** pas ranger de substances explosives, telles que des boîtes d'aérosols avec un gaz propulseur inflammable, dans cet électroménager.

**Débrancher** le congélateur après son utilisation et avant d'en effectuer l'entretien.

**AVERTISSEMENT :** Conserver les ouvertures d'aération dans l'emplacement de l'appareil ou dans une structure intégrée à l'abri de toute obstruction.

**AVERTISSEMENT :** Ne pas utiliser d'appareils mécaniques ou d'autres méthodes pour accélérer le processus de décongélation, hormis celles indiquées par le fabricant.

**AVERTISSEMENT :** Ne pas endommager le circuit du réfrigérant.

**AVERTISSEMENT :** Ne pas utiliser d'appareils électroménagers à l'intérieur du compartiment de stockage de l'appareil, sauf s'ils sont du type recommandé par le fabricant.

**AVERTISSEMENT :** Cet appareil doit être mis au rebut conformément à la réglementation locale, car il utilise des gaz inflammables et des réfrigérants.

**AVERTISSEMENT :** Lors du positionnement de l'appareil, s'assurer que le câble d'alimentation n'est pas coincé ou endommagé.

**AVERTISSEMENT :** Ne pas disposer des prises multiples portatives ou des dispositifs d'alimentation portatifs à l'arrière de l'appareil.

**Ne** pas utiliser de rallonge électrique ni d'adaptateurs non mis à la terre (deux plots).

**DANGER :** Un enfant risque d'être piégé à l'intérieur. Avant de mettre au rebut l'appareil :

- Enlever les portes
- Laisser les étagères en place pour éviter que les enfants ne puissent grimper à l'intérieur facilement

L'électroménager doit être déconnecté de source d'alimentation électrique avant l'installation d'un accessoire.



**Le réfrigérant** et le matériau moussant à base de cyclopentane utilisés pour cet appareil sont inflammables. Aussi, quand l'appareil est détruit, il doit être disposé à l'écart de toute source d'incendie et récupéré par une société spécialisée qui ne détruit pas par combustion, afin d'éviter tout dommage à l'environnement ou autre.

**Les enfants** doivent être surveillés pour s'assurer qu'ils ne jouent pas avec l'appareil.

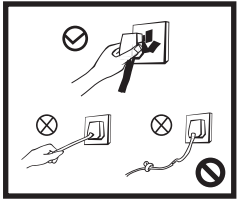
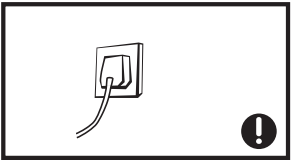

### Signification des symboles d'avertissement relatifs à la sécurité

 <p><b>SYMBOLES D'INTERDICTION</b></p>	<p>Les symboles indiquent les actions et les comportements interdits. La non-conformité avec les instructions peut être source de dommages au produit ou de danger pour le personnel ou les utilisateurs.</p>
 <p><b>SYMBOLES D'AVERTISSEMENT</b></p>	<p>Les symboles indiquent les actions qui doivent être appliquées et ces comportements doivent être strictement suivis en fonction des exigences d'utilisation. La non-conformité avec les instructions peut être source de dommages au produit ou de danger pour le personnel ou les utilisateurs.</p>
 <p><b>SYMBOLES DE REMARQUES</b></p>	<p>Les symboles indiquent les actions qui demandent des précautions et ce qui doit être appliqué de façon spécifique. Des précautions spécifiques sont nécessaires pour éviter des blessures légères ou modérées ou d'endommager le produit.</p>
<p>Ce manuel contient d'importantes instructions de sécurité qui doivent être suivies par les utilisateurs.</p>	

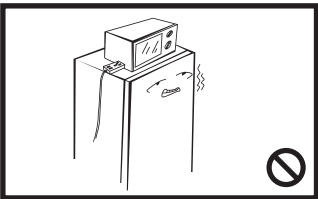
## Avvertissements sur le risque de choc électrique

	<ul style="list-style-type: none"> <li>• Ne pas tirer le câble d'alimentation pour débrancher ce congélateur vertical. Il convient de prendre fermement la prise et de l'extraire de la prise directement.</li> <li>• Ne pas endommager le câble d'alimentation de quelque façon que ce soit, afin d'assurer une utilisation sans danger, ne pas l'utiliser si le câble est endommagé ou la prise est abîmée.</li> <li>• Un câble d'alimentation abîmé ou endommagé doit être remplacé dans des service d'entretien autorisés par le fabricant.</li> </ul>
	<ul style="list-style-type: none"> <li>• La fiche d'alimentation doit être fermement insérée dans la prise, sinon un incendie pourrait se produire. S'assurer que l'électrode de mise à la terre de la prise secteur est équipée d'un câble de mise à la terre fiable.</li> </ul>
	<ul style="list-style-type: none"> <li>• Fermer le robinet de fuite de gaz, puis ouvrir les portes et les fenêtres en cas de fuite de gaz ou d'autres gaz inflammables. Ne pas débrancher le congélateur vertical et d'autres appareils électroménagers, car des étincelles pourraient causer un incendie.</li> </ul>
	<ul style="list-style-type: none"> <li>• Pour assurer la sécurité, il n'est pas recommandé de placer les régulateurs, les cuiseurs à riz, les fours à microondes et d'autres appareils électroménagers sur le dessus du congélateur vertical, à l'exception de ceux recommandés par le fabricant. Ne pas utiliser d'appareils électroménagers électriques dans le plateau pour aliments.</li> </ul>

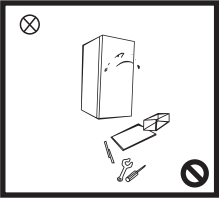
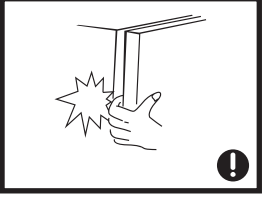
## Avertissements concernant l'utilisation

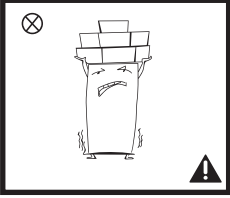
	<ul style="list-style-type: none"> <li>• Ne pas démonter ni reconstruire le congélateur vertical de façon arbitraire, ni endommager le circuit réfrigérant; la maintenance de l'électroménager doit être réalisée par un spécialiste.</li> <li>• Si le câble d'alimentation a été endommagé, il doit être remplacé par le fabricant, son service d'assistance technique ou d'autres personnes disposant des qualifications requises, afin d'éviter tout danger.</li> </ul>
	<ul style="list-style-type: none"> <li>• Les écarts entre les portes du congélateur vertical et le châssis sont étroits, faire attention de ne pas insérer la main dans ces espaces pour éviter de se pincer un doigt. Ouvrir la porte du congélateur vertical délicatement pour éviter la chute de produits.</li> <li>• Ne pas prendre des aliments ou des récipients avec les mains mouillées dans le compartiment de congélation quand l'appareil est en marche, surtout les récipients métalliques pour éviter les gelures.</li> </ul>
	<ul style="list-style-type: none"> <li>• Ne pas permettre que les enfants entrent dans le congélateur ou montent dessus pour éviter qu'ils soient piégés à l'intérieur ou qu'ils se blessent en cas de chute.</li> <li>• Ne pas vaporiser ou laver le congélateur; ne pas le disposer dans des endroits humides qui peuvent être facilement aspergés avec de l'eau, afin de ne pas affecter son isolation.</li> </ul>
	<ul style="list-style-type: none"> <li>• Ne pas disposer d'objets lourds sur le dessus de l'appareil, car ils pourraient tomber lors de l'ouverture de la porte et être source de blessures.</li> <li>• En cas de coupure de courant ou de nettoyage, débrancher l'appareil. Ne pas connecter l'appareil à la prise secteur pendant cinq minutes pour éviter d'endommager le compresseur en raison de plusieurs mises en marches successives.</li> </ul>

**Avvertissements relatifs à la disposition des produits**

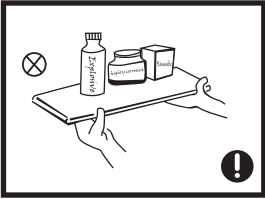
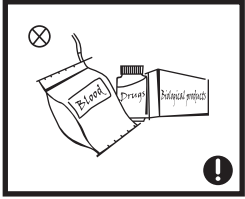
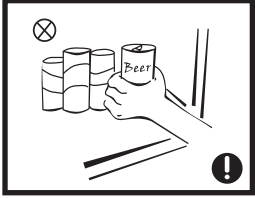
	<ul style="list-style-type: none"> <li>• Ne pas ranger de produits inflammables, explosifs, volatiles et hautement corrosifs dans l'appareil pour éviter d'endommager les produits ou des incendies potentiels.</li> <li>• Ne pas disposer de produits inflammables à proximité de l'appareil pour éviter les incendies.</li> </ul>
	<ul style="list-style-type: none"> <li>• Ce produit est un congélateur vertical à usage ménager et ne doit être utilisé que pour entreposer des aliments. Conformément aux normes nationales, les congélateurs verticaux à usage ménager ne doivent pas être utilisés pour d'autres raisons, telles que le stockage de sang de médicaments ou de produits biologiques.</li> </ul>
	<ul style="list-style-type: none"> <li>• Ne pas disposer de produits liquides en bouteille ou dans des récipients fermés, tels que des bouteilles de bière et des boissons dans le congélateur pour éviter des éclatements et d'autres pertes.</li> </ul>

**Avvertissements relatifs à l'énergie**

- 1 Le congélateur vertical peut ne pas fonctionner de façon consistante quand il est installé pendant une longue période en dessous d'une gamme de températures plus froides que celles pour lesquelles l'appareil a été conçu.
- 2 Le fait est que les boissons effervescentes ne doivent pas être rangées dans les compartiments pour les aliments du congélateur ou dans des compartiments à basse température ou des armoires et que certains produits tels que les glçons ne doivent pas être consommés trop froids;
- 3 Ne pas dépasser la période de stockage recommandée par le fabricant, quelque soit le type d'aliment et surtout pour les aliments à congélation rapide dans le congélateur pour aliments et les compartiments ou armoires de rangement des aliments congelés;
- 4 Les précautions nécessaires pour éviter une augmentation non prévue de la température des aliments congelés lors de la décongélation de l'appareil, tels que d'envelopper les aliments congelés dans plusieurs couches de papier journal.
- 5 Le fait est qu'une augmentation de la température des aliments congelés lors d'une décongélation manuelle, la maintenance ou le nettoyage peuvent raccourcir la durée de stockage.

- 6 La nécessité que, pour les portes ou les couvercles avec verrouillage et clés, les clés doivent être mises hors de portée des enfants et ne doivent pas être à proximité du congélateur vertical, afin d'éviter que les enfants ne se retrouvent piégés à l'intérieur.

#### Avertissements relatifs à la mise au rebut

	<p>Le réfrigérant et les matériaux moussants à base de cyclopentane du congélateur sont des matériaux combustibles et lorsqu'ils sont retirés du congélateur ils doivent être isolés des sources d'incendie et ne peuvent pas être brûlés. Transférer le congélateur vertical à des sociétés de recyclage spécialisées pour éviter d'endommager l'environnement ou d'autres dangers.</p>
	<p>Retirer la porte du congélateur et les étagères qui doivent être installés correctement pour éviter les accidents d'enfants qui rentreraient et joueraient dans le congélateur.</p>
	<p>Mise au rebut correcte de ce produit. Ce symbole indique que ce produit ne doit pas être mis au rebut avec d'autres déchets ménagers. Pour éviter les effets nuisibles à l'environnement ou d'affecter la santé humaine, le recycler de façon responsable afin de promouvoir une réutilisation des ressources en matériaux. Pour retourner cet appareil usagé, utiliser les systèmes de retour et de collecte ou contacter le revendeur où le produit a été acheté. Ils peuvent prendre ce produit pour un recyclage environnemental sécuritaire.</p>

## CONSERVER CES INSTRUCTIONS

## Caractéristiques

### Contenu de l'emballage

- Congélateur vertical de 7 pi<sup>3</sup>
- Poche d'accessoires avec les éléments pour l'inversion de la porte
- *Guide de l'utilisateur*

### Dimensions

**Remarque :** Les illustrations de ce *Guide de l'utilisateur* sont fournies uniquement à titre de référence. Le produit réel peut être légèrement différent.

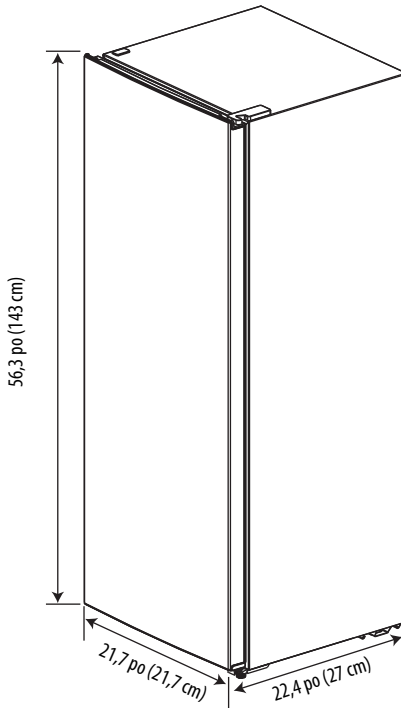

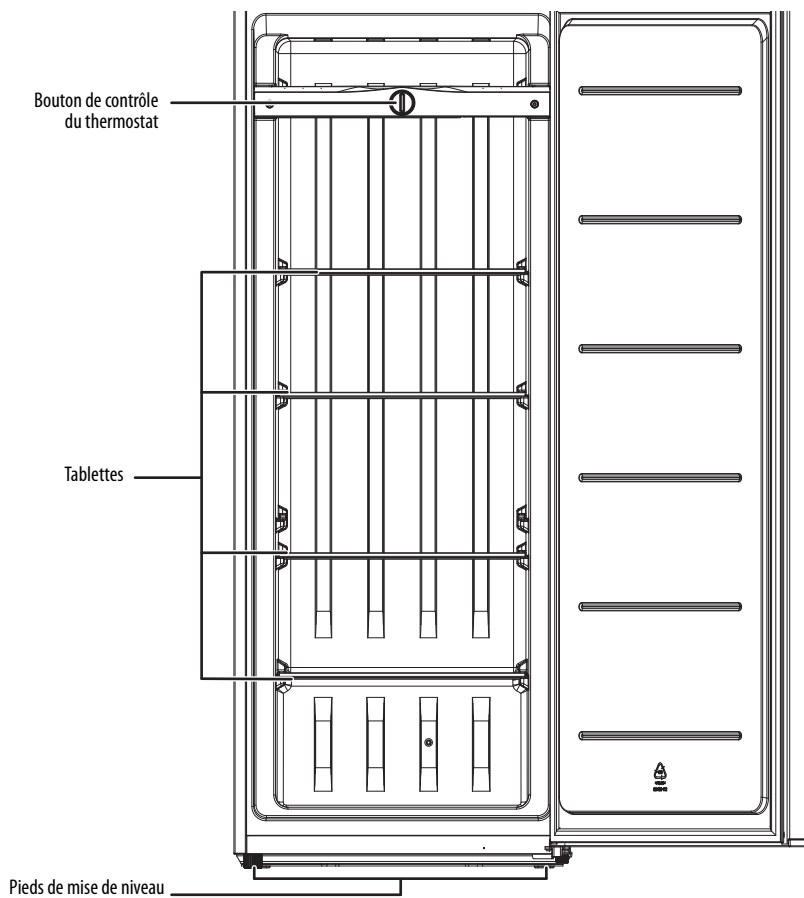
**Composants**

## Bouton de contrôle du thermostat

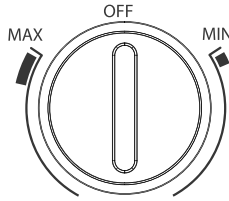

ÉLÉMENT	FONCTION
Bouton de contrôle du thermostat	Tourner le bouton pour régler la température. <b>MIN</b> fournit la température la plus chaude. <b>MAX</b> fournit la température la plus froide. La gamme de température est de 10,4 à - 11,2 °F (- 12 à - 24 °C) Pour arrêter le congélateur il suffit de le mettre sur <b>OFF</b> .

## Mise en service du congélateur

- Avant d'utiliser le congélateur, retirer l'emballage extérieur et intérieur, y compris les coussinets inférieurs, les supports en mousse et le ruban adhésif à l'intérieur du congélateur. Retirer le film en plastique des portes et des côtés.
- Laisser le congélateur reposer verticalement pendant environ 30 minutes avant de le connecter à l'alimentation. Cela réduit le risque d'un fonctionnement défectueux du système de refroidissement dû à une manutention incorrecte pendant le transport.
- Avant de mettre des aliments frais ou congelés, laisser le congélateur fonctionner pendant deux à trois heures. Si la température ambiante est élevée, par exemple en été, attendre pendant quatre heures ou plus.
- Laver l'intérieur à l'aide d'un chiffon humide tiède, trempé dans une solution de bicarbonate de soude (deux cuillères à soupe dans un quart d'eau tiède), puis sécher avec un chiffon sec. Effectuer cet entretien périodiquement pour conserver le congélateur à l'état neuf.
- Pour un fonctionnement correct, il faut mettre le congélateur de niveau à l'aide des pieds de nivellement. Si le congélateur n'est pas mis de niveau, il se peut que les portes ne se ferment pas ou ne soient pas hermétiques, ce qui pourrait être cause de problèmes de réfrigération, de givre ou d'humidité. Voir Mise de niveau du congélateur à la page 14.
- Lorsque le congélateur est déplacé, ne pas l'incliner de plus de 45° de sa position verticale.

## Trouver un emplacement approprié

- Placer le congélateur sur un sol qui est assez solide pour le soutenir quand il est complètement rempli.
- Ne pas installer le congélateur sur une moquette ou un tapis.
- Ce congélateur est conçu uniquement pour une installation autonome et ne doit pas être encastré ni intégré.
- Si le congélateur est utilisé dans un garage, s'assurer que la température ambiante se maintient entre 5 et 109 °F (- 15 et 43 °C).
- Laisser 4 po (10 cm) d'espace entre les côtés du congélateur et les murs environnants, 4 po (10 cm) entre le dos du congélateur et le mur, et 11,8 po (30 cm) entre le dessus du congélateur et le plafond. Cela permet une aération adéquate. Régler les pieds pour maintenir le congélateur de niveau. Voir Mise de niveau du congélateur à la page 14.
- Installer le congélateur à l'écart de la lumière directe du soleil et d'autres sources de chaleur, telles qu'un four, le chauffage ou un radiateur. La lumière directe du soleil peut endommager le revêtement acrylique et les sources de chaleur peuvent augmenter la consommation électrique. Des températures extrêmement froides peuvent aussi empêcher le congélateur de fonctionner correctement.
- Éviter de placer le congélateur dans des endroits humides.

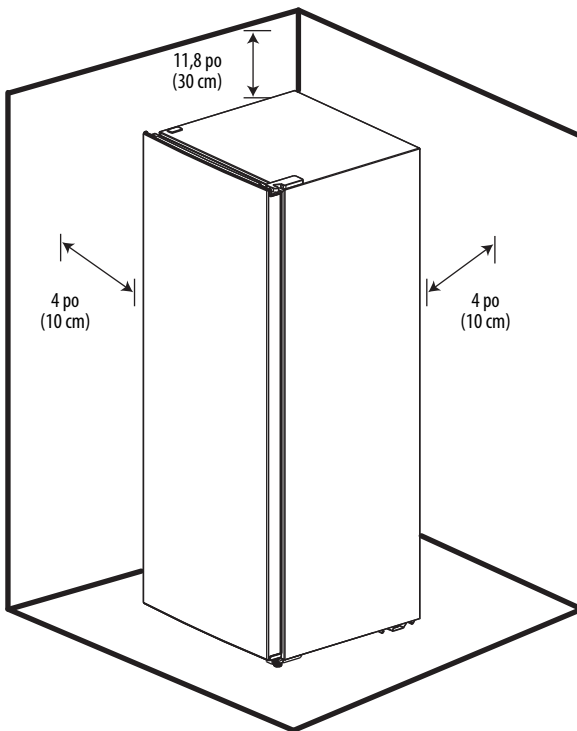

- Si le congélateur est disposé à proximité d'un mur fixe, laisser un espace suffisant pour que la partie avec charnière de la porte puisse s'ouvrir sans problème.

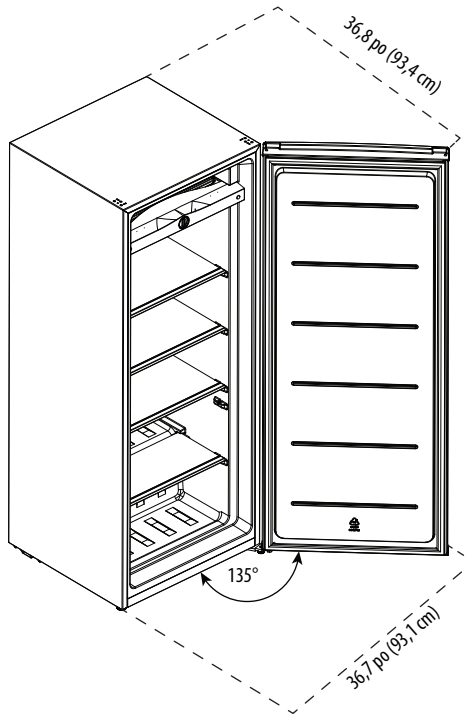

## Mise de niveau du congélateur

Si le congélateur n'est pas mis de niveau, il se peut que les portes ne se ferment pas ou ne soient pas hermétiques, ce qui pourrait être cause de problèmes de réfrigération, de givre ou d'humidité.

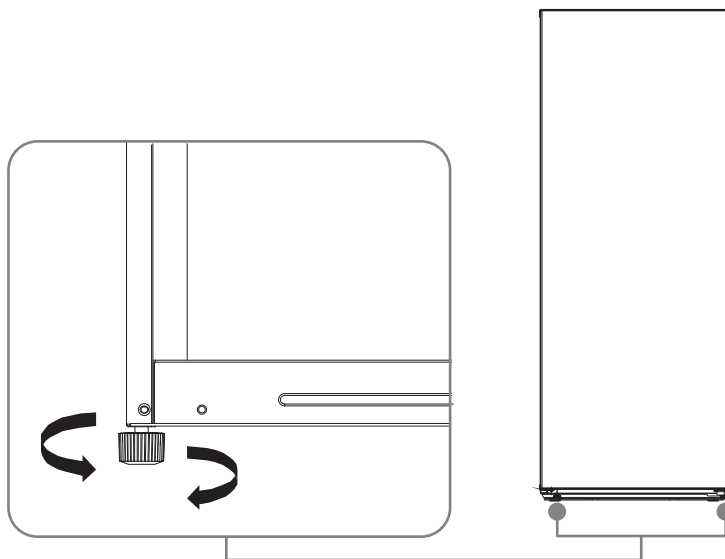

- Pour mettre le congélateur de niveau, il est nécessaire de tourner le pied de mise de niveau dans le sens horaire pour relever ce côté du congélateur ou de le tourner dans le sens antihoraire pour abaisser ce côté.

**Remarque :** Les pieds peuvent être réglés plus facilement si quelqu'un pousse la partie supérieure du congélateur afin de l'incliner légèrement.

## Inversion de la porte

### AVERTISSEMENTS :

- Débrancher le congélateur avant d'inverser la porte. Si le congélateur n'est pas débranché, il peut en résulter des blessures graves voire mortelles par suite d'un choc électrique.
- Pour éviter des blessures ou des dommages matériels, rechercher l'aide d'un tiers pour inverser la porte.

**Remarque :** Les illustrations de cette section sont fournies uniquement à titre de référence. Le produit réel peut être légèrement différent.

Les outils suivants sont nécessaires pour inverser la porte du congélateur :



Tournevis à lame plate



Tournevis cruciforme



Ruban adhésif

- 1 Débrancher le câble d'alimentation et retirer tous les aliments du congélateur.
- 2 Maintenir la porte du congélateur fermée avec du ruban adhésif.

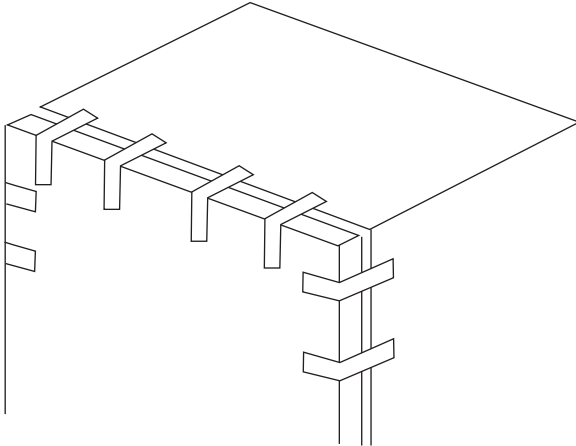

- 3 Retirer le cache de l'orifice de la charnière du côté gauche. Retirer le cache de la charnière supérieure droite, les vis de la charnière et la charnière supérieure.

**ATTENTION :** S'assurer de garder la porte verticale lors du retrait de la charnière pour éviter d'endommager la charnière ou la porte.

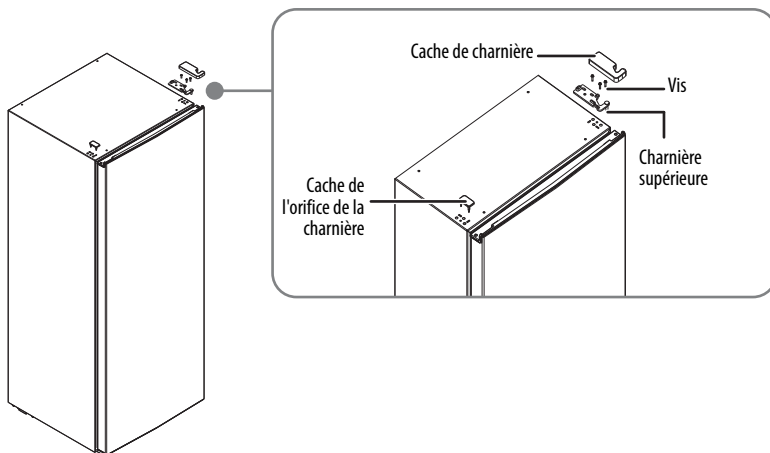

- 4 Retirer la bande adhésive et retirer la porte.  
5 Retirer la vis de la butée d'ouverture de la porte et la butée, puis l'installer de l'autre côté de la porte.

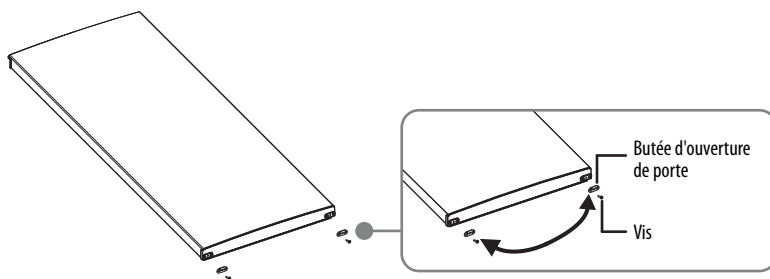

- 6 Dévisser et retirer les pieds de mise de niveau. Retirer les vis de la charnière, puis la charnière inférieure.

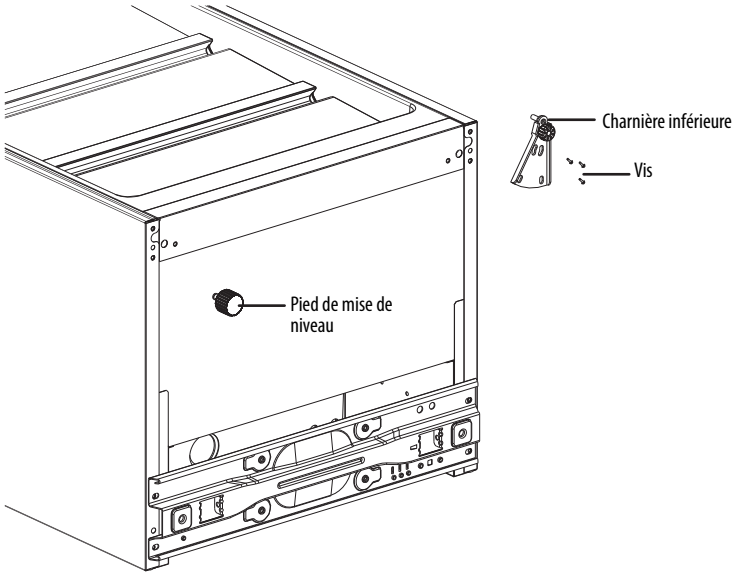

- 7 Installer le pied de mise de niveau sur le côté droit et la charnière inférieure sur le côté gauche.

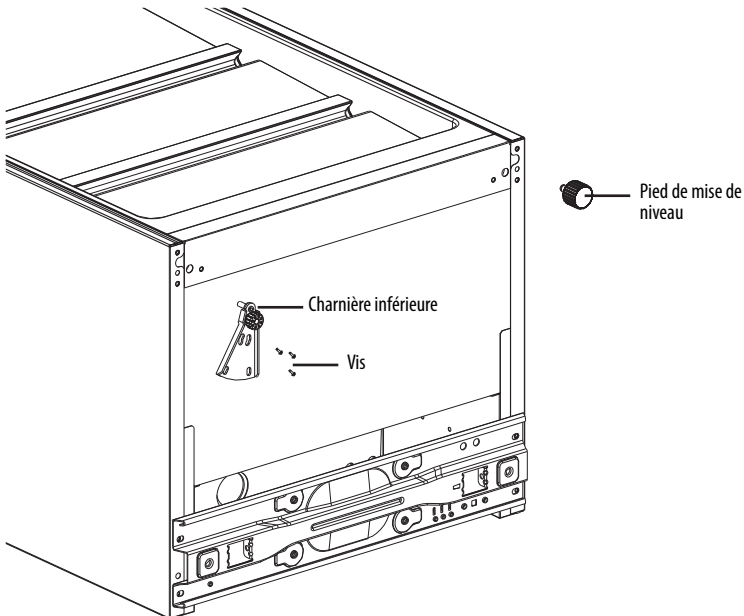

- 8 Avec le congélateur en position verticale, abaisser la porte sur la charnière inférieure. Vérifier si le joint de la porte est bien ajusté.
- 9 Retirer la charnière supérieure gauche et le cache de la poche d'accessoires.
- 10 Fixer la charnière supérieure à l'aide des trois vis retirée antérieurement et installer le cache de la charnière. Installer le cache de l'orifice de la charnière sur le côté droit.

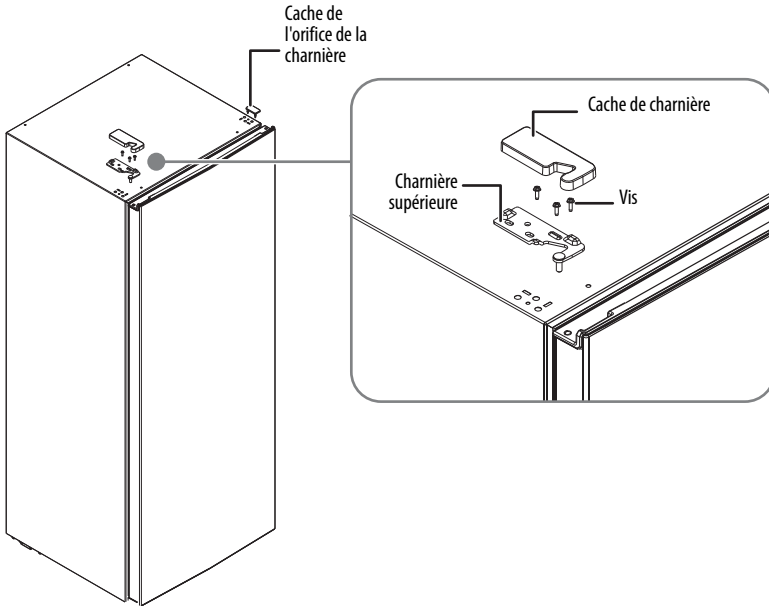

### Exigences de la mise à la terre

Cet appareil doit être mis à la terre. Ce congélateur est muni d'un câble électrique comportant un fil et une prise de mise à la terre. La prise doit être insérée dans une prise secteur qui est correctement installée et mise à la terre.

Vérifier avec un technicien qualifié ou un professionnel d'entretien en cas de difficultés à comprendre les instructions de mise à la terre ou en cas de doute sur la mise à la terre correcte de l'appareil.

#### **AVERTISSEMENTS :**

- L'utilisation incorrecte de la prise de mise à la terre pourrait présenter un risque d'incendie ou de choc électrique.
- Ne jamais, en aucune circonstance, couper ou démonter la broche de mise à la terre fournie.

## Connexion de l'alimentation

- Brancher l'électroménager sur une prise secteur mise à la terre dédiée et correctement installée. Cet électroménager doit être branché sur un circuit électrique indépendant de celui d'autres électroménagers utilisés. Ne jamais, en aucune circonstance, couper ou retirer la troisième broche du câble d'alimentation. Toute question relative à l'alimentation ou à la mise à la terre doit être posée à un électricien certifié ou à un service de réparation autorisé.
- Brancher le congélateur et le laisser fonctionner pendant deux ou trois heures avant d'effectuer le réglage de la température et d'ajouter des aliments. Ceci permet au congélateur d'atteindre une température stable.

### Remarques :

- Vérifier la source d'alimentation locale. Ce congélateur requiert une alimentation de 110 à 120 V, 60 Hz.
  - Utiliser une prise qui accepte un plot de mise à la terre. Le câble d'alimentation est équipé d'une prise à trois plots (mise à la terre) qui correspond à une prise secteur à trois plots standard (mise à la terre) pour minimiser le risque de choc électrique de ce congélateur.
- Ne pas utiliser de rallonge avec cet appareil. Si le câble d'alimentation est trop court, contacter un technicien qualifié pour installer une prise à côté du congélateur. L'utilisation d'une rallonge peut avoir des effets négatifs sur le fonctionnement du congélateur.

## Utilisation du congélateur

- La durée de conservation des aliments congelés varie. Les aliments doivent être utilisés avant l'expiration de la durée de conservation recommandée.
- Placer des aliments congelés dans le congélateur dès que possible après leur achat. Si l'emballage contient des instructions, les suivre avec attention pour la durée de conservation.
- Les aliments commercialement surgelés pré-emballés doivent être conservés conformément aux directives du fabricant de ces aliments dans un compartiment de rangement de trois étoiles ou dans un congélateur domestique.
- Les étagères sont fournies pour faciliter l'organisation des aliments de forme irrégulière.

## Mise en service du congélateur

- 1 Brancher le câble d'alimentation sur une prise secteur.
- 2 Tourner le bouton du thermostat sur la température souhaitée. **MIN** fournit la température la plus chaude. **MAX** fournit la température la plus froide. La gamme de température est de 10,4 à - 11,2 °F (- 12 à - 24 °C)

## Réglage des tablettes

- Soulever le devant de l'étagère, puis la retirer du congélateur.
- Pour installer l'étagère dans un nouvel emplacement, tenir l'étagère avec la partie avant inclinée vers le haut, puis la faire glisser dans le congélateur et l'abaisser.

## Rangement des aliments pendant une coupure de courant

Les aliments peuvent être conservés pendant environ deux heures même en été en cas de panne de courant.

- Pour conserver la température de l'intérieur froide, éviter d'ouvrir la porte.
- Ne pas mettre d'aliments frais dans le congélateur tant que le courant n'est pas rétabli.

## Entretien du congélateur

### Nettoyage du congélateur

Le congélateur a été conçu pour être utilisé tout au long de l'année avec un minimum de nettoyage et de maintenance.

**ATTENTION :** Pour éviter d'endommager la finition, ne pas utiliser :

- d'essence, de benzène, de diluant ou d'autres solvants similaires;
- de nettoyeurs abrasifs.

- 1 Débrancher le congélateur de la prise secteur.
- 2 Retirer tous les aliments.
- 3 Utiliser une solution détergente douce pour laver les étagères.
- 4 Nettoyer l'intérieur et l'extérieur avec un chiffon humide à l'aide d'un détergent non corrosif, neutre. En cas d'utilisation d'un détergent, retirer le détergent résiduel à l'aide d'un chiffon mouillé avec de l'eau clair. Ne pas utiliser de grosses quantités de détergent ou d'eau. Trop de liquide peut endommager l'isolation électrique.
- 5 Sécher l'intérieur et l'extérieur avec un chiffon doux ou un torchon.
- 6 S'assurer de conserver le joint de la porte propre, afin que la porte se ferme hermétiquement. Cela permet un fonctionnement efficace du congélateur.

### Dégivrage du congélateur

**Conseil :** Pour éviter les fuites d'eau lors du dégivrage, placer quelques torchons devant le congélateur.

- 1 Débrancher le congélateur.
- 2 Retirer tous les aliments du congélateur et les placer dans des récipients qui les empêcheront de fondre.
- 3 Pour un dégivrage plus rapide, il est possible :
  - De placer un ventilateur à sa vitesse la plus élevée orienté vers le congélateur. La glace fondra plus rapidement. Lorsque la glace est fondue, utiliser des torchons pour essuyer l'excès d'eau, puis utiliser le ventilateur pour sécher plus rapidement.
  - De placer des récipients avec de l'eau chaude à l'intérieur du congélateur.
  - D'utiliser une raclette en plastique ou en bois (comme une spatule) pour enlever les couches épaisses de glace ou de givre. Ne pas utiliser d'ustensile acéré (comme un couteau), car cela pourrait endommager le congélateur.
- 4 Utiliser un chiffon mouillé avec de l'eau ou une solution douce de nettoyage pour nettoyer l'intérieur du congélateur.

- 5 Quand le dégivrage est terminé, essuyer l'intérieur avec un torchon sec.
- 6 Fermer le congélateur, le brancher sur une prise secteur et replacer les aliments à l'intérieur.

### Entreposage du congélateur

- 1 Débrancher le congélateur de la prise secteur.
- 2 Retirer tous les aliments.
- 3 Nettoyer le congélateur.
- 4 Démontez les portes et laissez les étagères en place pour éviter que les enfants n'y grimpent à l'intérieur facilement

**ATTENTION :** Être très prudent avec les enfants. L'appareil ne doit pas être accessible aux enfants pour y jouer.

### Déplacement du congélateur

- 1 Débrancher le congélateur de la prise secteur.
- 2 Retirer tous les aliments.
- 3 Fixer fermement tous les éléments amovibles à l'intérieur du congélateur avec du ruban adhésif.
- 4 Maintenir la porte fermée avec du ruban adhésif.
- 5 Pousser ou tirer sur le châssis du congélateur. Ne pas le tenir par la porte ou les charnières
- 6 S'assurer que le congélateur n'est pas incliné de plus de 45° par rapport à sa position verticale pendant le transport.

### Conseils pour économiser de l'énergie

- Installer le congélateur dans l'endroit le plus frais de la pièce, à l'écart des électroménagers produisant de la chaleur ou des tuyauteries de chauffage et à l'abri de la lumière directe du soleil.
- Laisser les aliments chauds se refroidir avant de les placer dans le congélateur. Surcharger le congélateur force le compresseur à fonctionner plus longtemps. Les aliments qui se refroidissent plus lentement peuvent perdre en qualité ou s'abîmer.
- Envelopper les aliments correctement et essuyer les récipients pour qu'ils soient secs avant de les placer dans le congélateur. Cela empêche l'accumulation de givre à l'intérieur du congélateur.
- Les étagères de rangement du congélateur ne doivent pas être doublées de papier aluminium, de papier paraffiné ou de papier essuie-tout. Les revêtements interfèrent avec la circulation d'air froid, ce qui rend le congélateur moins efficace.
- Organiser et étiqueter les aliments pour réduire les ouvertures de la porte et les recherches prolongées. Retirer tous les éléments nécessaires en une fois et fermer la porte dès que possible.

## Problèmes et solutions

### AVERTISSEMENTS :

- Être très prudent avec les enfants. L'appareil ne doit pas être accessible aux enfants pour y jouer.
- L'utilisateur ne doit pas essayer de réparer ce congélateur lui-même. Contacter du personnel d'entretien agréé.

PROBLÈME	SOLUTION
Le congélateur ne fonctionne pas.	<ul style="list-style-type: none"> <li>• Vérifier que le congélateur est fermement connecté à une prise secteur qui fonctionne.</li> <li>• Vérifier que la tension de la source d'alimentation est correcte. La tension nominale du congélateur est indiquée sur l'étiquette à l'arrière du congélateur.</li> <li>• Vérifier la boîte de fusibles ou de disjoncteurs du domicile et remplacer le fusible ou réinitialiser le disjoncteur.</li> </ul>
Le congélateur émet une mauvaise odeur.	<ul style="list-style-type: none"> <li>• S'assurer que tous les aliments avec une forte odeur (comme les oignons) sont enveloppés et rangés dans un emballage hermétique.</li> <li>• Certains récipients et matériaux d'emballage (tels que le papier, le papier aluminium ou le plastique) peuvent être source d'odeurs. Si cela peut être le cas, essayer d'utiliser des récipients ou des matériaux d'emballage d'une marque différente.</li> <li>• Rechercher la présence éventuelle d'aliments avariés et les retirer.</li> <li>• Nettoyer l'intérieur du réfrigérateur. Voir Nettoyage du congélateur à la page 20.</li> </ul>
La porte du congélateur ne se ferme pas complètement.	<ul style="list-style-type: none"> <li>• Vérifier qu'aucun emballage d'aliments ne gêne la fermeture.</li> <li>• Vérifier si le joint de la porte est propre. Voir Nettoyage du congélateur à la page 20.</li> <li>• Si le joint de la porte n'est pas suffisamment hermétique, essayer de le chauffer puis de le refroidir. Il est possible d'utiliser un sèche-cheveux électrique pour chauffer le joint.</li> <li>• Vérifier que le congélateur est de niveau. Voir Mise de niveau du congélateur à la page 14.</li> </ul>

PROBLÈME	SOLUTION
La porte du congélateur s'ouvre ou se ferme difficilement.	<ul style="list-style-type: none"> <li>• Lorsque la porte du congélateur est ouverte, de l'air chaud pénètre à l'intérieur. Quand la porte est fermée, l'air chaud pénètre dans le condensateur ce qui crée un effet de vide. C'est pourquoi la porte est difficile à ouvrir pendant environ 10 à 15 secondes après la fermeture.</li> <li>• Si la porte s'ouvre difficilement dans d'autres conditions, essayer d'enduire de paraffine ou de vaseline les bords du joint de porte. La paraffine est utilisée pour la mise en boîte et peut être utilisée sans danger à proximité des aliments.</li> <li>• S'il est difficile de fermer la porte, essayer de desserrer légèrement la tension des charnières de porte.</li> </ul>
Le compresseur fonctionne pendant une longue durée ou s'allume et s'éteint fréquemment.	<p>Le compresseur fonctionne pendant plus longtemps si :</p> <ul style="list-style-type: none"> <li>• la température de la pièce est élevée;</li> <li>• une quantité importante d'aliments vient d'être ajoutée. Attendre que les aliments soient congelés et vérifier de nouveau;</li> <li>• la porte est ouverte et fermée fréquemment;</li> <li>• le joint de la porte est sale. Nettoyer le joint. Voir Nettoyage du congélateur à la page 20;</li> <li>• le congélateur a été débranché pendant un certain temps. Attendre que le congélateur refroidisse (environ trois heures) avant d'y ajouter des aliments.</li> <li>• la température est réglée à un niveau trop bas. Régler le bouton du thermostat sur une température plus élevée.</li> </ul>
Le congélateur émet des bruits inhabituels ou des vibrations.	<ul style="list-style-type: none"> <li>• Les parties métalliques se dilatent et se contractent avec les changements de température. Ceci est normal.</li> <li>• Pendant la circulation du réfrigérant dans le circuit, le congélateur peut émettre des bruits. Ceci est normal.</li> <li>• Retirer des éléments de la partie supérieure du congélateur.</li> <li>• Vérifier que le congélateur est de niveau. Voir Mise de niveau du congélateur à la page 14.</li> <li>• Si le congélateur touche les murs, l'écarter des murs.</li> <li>• Vérifier que les étagères sont correctement installées.</li> </ul>
L'extérieur du congélateur est chaud.	<p>La dissipation de chaleur du condensateur peut être responsable d'une sensation de chaleur de l'extérieur. Ceci est normal et se produit si :</p> <ul style="list-style-type: none"> <li>• la température de la pièce est élevée;</li> <li>• la quantité d'aliments dans le congélateur est trop importante;</li> <li>• la porte est ouverte et fermée de façon excessive.</li> </ul>

PROBLÈME	SOLUTION
De la condensation se forme à l'extérieur du congélateur.	<ul style="list-style-type: none"> <li>De la condensation sur la surface extérieure et le joint de la porte est normale lorsque l'humidité de la pièce est élevée.</li> <li>Quand la porte est ouverte, la chaleur et l'humidité de l'air extérieur rencontrent l'air froid venant de l'intérieur du congélateur.</li> </ul> <p>Ceci est normal. Il suffit d'essuyer la condensation avec un torchon propre.</p>

## Caractéristiques

**Remarque :** Les spécifications sont modifiables sans préavis.

Dimensions (H x L x P)	56,3 x 21,7 x 22,4 po (143 x 55 x 57 cm)
Poids	99,2 lb (45 kg)
Puissance requise	115 V ~ 60 Hz
Intensité	1,5 A
Gamme de température	10,4 à - 11,2 °F (- 12 à - 24 °C) ± 5 °F (3 °C)
Longueur du câble d'alimentation	5,4 po (165 cm)
Consommation électrique par an	331 kWh
Certifications	Certifié UL et DOE

## GARANTIE LIMITÉE D'UN AN

### Description :

Le distributeur\* de produits de la marque Insignia garantit au premier acheteur de ce produit neuf de la marque Insignia (« Produit »), qu'il est exempt de défauts de fabrication et de main-d'œuvre à l'origine, pour une période d'un (1) an à partir de la date d'achat du Produit (« Période de garantie »).

Cette garantie ne s'applique que si le produit a été acheté aux États-Unis ou au Canada auprès d'un détaillant de la marque Best Buy ou sur les sites [www.bestbuy.com](http://www.bestbuy.com) ou [www.bestbuy.ca](http://www.bestbuy.ca) et qu'il a été emballé avec cette déclaration de garantie.

### Quelle est la durée de la couverture?

La Période de garantie dure un an (365 jours) à compter de la date d'achat de ce Produit. La date d'achat est imprimée sur le reçu fourni avec le Produit.

### Que couvre cette garantie?

Pendant la Période de garantie, si un vice de matériau ou de main-d'œuvre d'origine est détecté sur le Produit par un service de réparation agréé par Insignia ou le personnel du magasin, Insignia (à sa seule discrétion) : (1) réparera le Produit en utilisant des pièces détachées neuves ou remises à neuf; ou (2) remplacera le Produit par un produit ou des pièces neuves ou remises à neuf de qualité comparable. Les produits et pièces remplacés au titre de cette garantie deviennent la propriété d'Insignia et ne sont pas retournés à l'acheteur. Si les Produits ou pièces nécessitent une réparation après l'expiration de la Période de garantie, l'acheteur devra payer tous les frais de main-d'œuvre et les pièces. Cette garantie reste en vigueur tant que l'acheteur reste propriétaire du Produit Insignia pendant la Période de garantie. La garantie prend fin si le Produit est revendu ou transféré d'une quelconque façon que ce soit à tout autre propriétaire.

### Comment obtenir une réparation sous garantie?

Si le produit a été acheté dans un magasin Best Buy, ou sur un site Web de Best Buy ([www.bestbuy.com](http://www.bestbuy.com) ou [www.bestbuy.ca](http://www.bestbuy.ca)), ramener le produit accompagné de la preuve d'achat originale et le produit dans n'importe quel magasin Best Buy. Prendre soin de remettre le Produit dans son emballage d'origine ou dans un emballage qui procure la même qualité de protection que celui d'origine.

Afin d'obtenir le service de la garantie, aux États-Unis et au Canada appeler le 1-877-467-4289 L'assistance technique éventuellement établira un diagnostic et corrigera le problème au téléphone.

### Où cette garantie s'applique-t-elle?

Cette garantie n'est applicable qu'aux États-Unis et au Canada dans un magasin de la marque Best Buy ou leurs sites Internet à l'acheteur original du Produit dans le pays où il a été effectué.

### Ce qui n'est pas couvert par cette garantie limitée

La présente garantie ne couvre pas :

- la formation du client;
- l'installation;
- les réglages de configuration;
- les dommages esthétiques;
- les dommages résultants des intempéries, de la foudre et d'autres catastrophes naturelles telles que les surtensions;
- les dégâts matériels;
- une utilisation inadaptée;
- une manipulation abusive;
- la négligence;

- une utilisation commerciale, y compris mais sans s'y limiter, l'utilisation dans un centre commercial ou dans les parties communes d'immeubles en copropriété ou d'immeubles d'appartements, ainsi que tout endroit autre qu'un domicile privé;
- la modification de tout ou partie du Produit, y compris l'antenne;
- un écran endommagé par les images fixes (sans mouvement) qui restent affichées pendant de longues périodes (rémanentes);
- les dommages ayant pour origine une utilisation ou une maintenance défectueuse;
- la connexion à une source électrique dont la tension est inadéquate;
- la tentative de réparation par toute personne non agréée par Insignia pour réparer le Produit;
- les produits vendus « en l'état » ou « hors service »;
- les consommables, y compris mais sans s'y limiter les piles ou batteries (c.-à-d. AA, AAA, C etc.);
- les produits dont le numéro de série usine a été altéré ou enlevé;
- la perte ou vol de ce produit ou de tout élément le composant;
- les écrans où les trois (3) premiers pixels défectueux (points noirs ou incorrectement allumés) groupés dans une surface inférieure à un dixième (1/10) de celle de l'écran; (les écrans comportant des pixels peuvent contenir un nombre limité de pixels défectueux);
- les défauts ou dommages causés par tout contact, mais sans s'y limiter, avec des liquides, gels ou pâtes.

LA RÉPARATION OU LE REMPLACEMENT, TELS QU'OFFERTS PAR LA PRÉSENTE GARANTIE, CONSTITUENT LE SEUL RECOURS DE L'ACHETEUR POUR TOUTE VIOLATION DE GARANTIE. INSIGNIA NE SAURAIT ÊTRE TENU POUR RESPONSABLE DE DOMMAGES ACCESSOIRES OU CONSÉCUTIFS, RÉSULTANT DE L'INEXÉCUTION D'UNE GARANTIE EXPRESSE OU IMPLICITE SUR CE PRODUIT, Y COMPRIS, SANS S'Y LIMITER, LA PERTE DE DONNÉES, L'IMPOSSIBILITÉ D'UTILISER LE PRODUIT, L'INTERRUPTION D'ACTIVITÉ OU LA PERTE DE PROFITS. INSIGNIA PRODUCTS N'OCTROIE AUCUNE AUTRE GARANTIE EXPRESSE RELATIVE À CE PRODUIT; TOUTES LES GARANTIES EXPRESSES OU IMPLICITES POUR CE PRODUIT, Y COMPRIS, MAIS SANS LIMITATION, TOUTE GARANTIE DE QUALITÉ MARCHANDE, D'ADÉQUATION À UN BUT PARTICULIER, SONT LIMITÉES À LA PÉRIODE DE GARANTIE APPLICABLE TELLE QUE DÉCRITE CI-DESSUS ET AUCUNE GARANTIE EXPRESSE OU IMPLICITE NE S'APPLIQUERA APRÈS LA PÉRIODE DE GARANTIE. CERTAINS ÉTATS, PROVINCES ET JURIDICTIONS NE RECONNAISSENT PAS LES LIMITATIONS DE LA DURÉE DE VALIDITÉ DES GARANTIES IMPLICITES. PAR CONSÉQUENT, LES LIMITATIONS SUSMENTIONNÉES PEUVENT NE PAS S'APPLIQUER À L'ACHETEUR ORIGINAL. LA PRÉSENTE GARANTIE DONNE À L'ACHETEUR DES GARANTIES JURIDIQUES SPÉCIFIQUES; IL PEUT AUSSI BÉNÉFICIER D'AUTRES GARANTIES QUI VARIENT D'UN ÉTAT OU D'UNE PROVINCE À L'AUTRE.

Pour contacter Insignia :

**1-877-467-4289**

[www.insigniaproducts.com](http://www.insigniaproducts.com)

INSIGNIA est une marque de commerce de Best Buy et de ses sociétés affiliées.

\* Distribué par Best Buy Purchasing, LLC

7601 Penn Ave. South, Richfield, MN 55423 É.-U.

© 2019 Best Buy. Tous droits réservés.

**Fabriqué en Chine**

INSIGNIA™

**[www.insigniaproducts.com](http://www.insigniaproducts.com)**

1-877-467-4289 (États-Unis et Canada) ou le 01-800-926-3000 (au Mexique)

INSIGNIA est une marque de commerce de Best Buy et de ses sociétés affiliées.

Distribuée par Best Buy Purchasing, LLC

7601 Penn Ave. South, Richfield, MN 55423 É.-U.

© 2019 Best Buy. Tous droits réservés.

**Fabriqué en Chine**

V1 FRANÇAIS  
19-0191