

## GUÍA DE INSTALACIÓN RÁPIDA

## Cámara Wi-Fi

NS-CH1IPC8

## CONTENIDO DEL PAQUETE

- Cámara IP
- Base magnética
- Montaje en pared
- Herramienta de restablecimiento
- Cable de alimentación y adaptador CA
- Tornillos con anclares (juego de 2)
- *Guía de instalación rápida*

## CARACTERÍSTICAS

- La visualización de video en directo le permite controlar su casa en todo tiempo
- La detección de movimiento graba toda actividad detectada
- Las alertas de movimiento con video le ofrecen una serenidad total
- El ángulo de visión de 120° captura cualquier movimiento
- El audio de dos vías le permite oír y hablar con la gente o las mascotas en la casa
- La tarjeta micro SD guarda el video codificado en caso de falla de la red
- Para uso interior únicamente

Antes de usar su producto nuevo, lea este instructivo para prevenir cualquier daño.

## REQUISITOS DEL SISTEMA

- Red Wi-Fi en el hogar
- Aplicación Insignia Connect (descarga gratis a [connect.bestbuy.com/setup](http://connect.bestbuy.com/setup)) La aplicación Insignia Connect permite seguir la información de estatus para todos los dispositivos para el hogar inteligente de Insignia en un solo lugar. El inicio de una sesión en una cuenta Best Buy se requiere para un acceso remoto y para guardar sus datos seguros.
- iOS 10.0 o más reciente
- Android 6.0.1 (Marshmallow) o más reciente

## REQUISITOS ELÉCTRICOS

Asegúrese de que el cable de alimentación puede alcanzar un tomacorriente desde el lugar de montaje.

## HERRAMIENTAS DE MONTAJE

**Nota:** No se necesita cualquier herramienta para un montaje en una superficie plana. En el caso de un montaje en el techo o una pared, necesitará:

- Taladro con una broca de 4.2 mm
- Martillo (para los anclajes)
- Destornillador de cabeza plana
- Destornillador Phillips

## PREPARACIÓN DE SU CÁMARA IP

- 1 Conecte su dispositivo móvil a una red Wi-Fi.
- 2 Entre [connect.bestbuy.com/setup](http://connect.bestbuy.com/setup) en la barra de búsqueda del navegador de su dispositivo y siga las instrucciones en la pantalla para descargar la aplicación Connect de Insignia.
- 3 Enchufe su cámara IP en un tomacorriente usando el cable de alimentación y el adaptador.

- 4 Abra la aplicación y regístrese o inicie una sesión con la información existente de su cuenta Best Buy. Siga las instrucciones de pantalla para completar la configuración. **Nota:** Si planea acceder su cámara en múltiples dispositivos, tiene que iniciar una sesión en la misma cuenta Best Buy.

## MONTAJE DE SU CÁMARA IP

Usando la base magnética, se puede colocar su cámara para el interior en una superficie plana o montarla en una pared o techo. Antes de montarla, asegúrese de que el cable de alimentación puede alcanzar un tomacorriente.

## Superficie plana

- 1 Coloque el montaje magnético en una superficie plana.

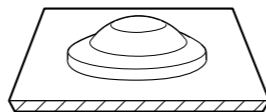

- 2 Sujete la cámara a la base magnética.

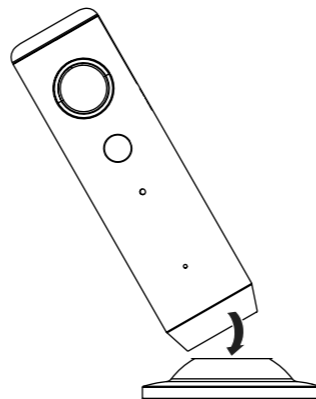

## Montaje en el techo

**Nota:** Tire el video en la configuración de su aplicación para que el video sea con el lado derecho hacia arriba.

- 1 Inserte un destornillador en la ranura por la cubierta y retire la cubierta del montaje magnético.

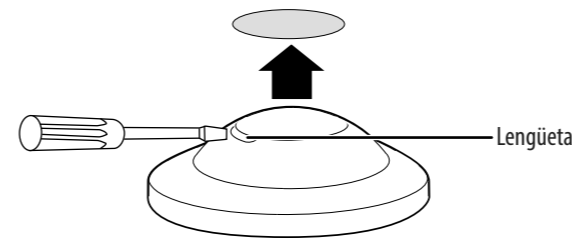

- 2 Taladre un orificio en el techo con una broca de 4.2 mm donde quiere montar su cámara.
- 3 Inserte un anclaje en el orificio y sujete el montaje magnético al techo con un tornillo (incluido).

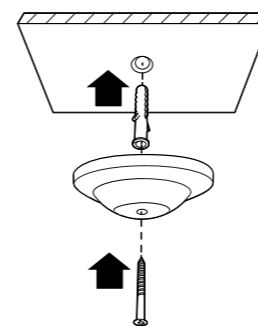

- 4 Ponga nuevamente la cubierta en la base magnética.

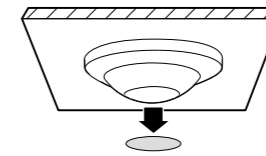

- 5 Sujete la cámara a la base magnética.

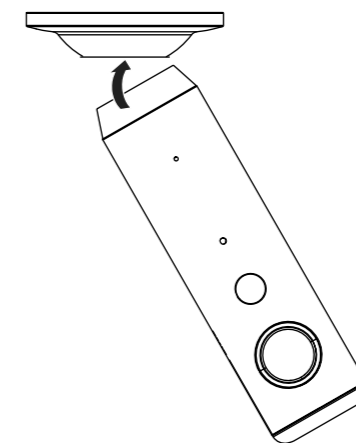

## Montaje en la pared

- 1 Retire la placa de pared de la parte posterior del montaje en pared.

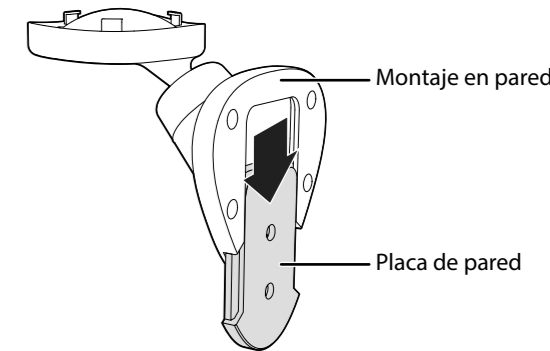

- 2 Usando la placa de pared como guía, marque y taladre dos orificios con una broca de 4.2 mm donde quiere montar su cámara.

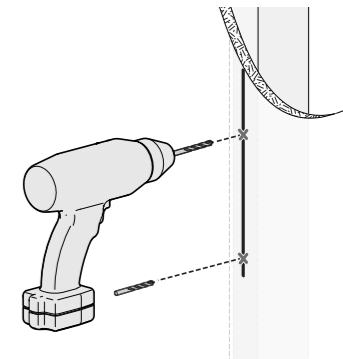

**3** Inserte los dos anclajes en los orificios y sujete la placa de pared a la pared con los dos tornillos.

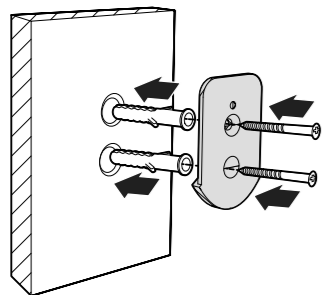

**4** Alinee la parte inferior de la cámara con las lengüetas en el montaje y gire la cámara para asegurarla.

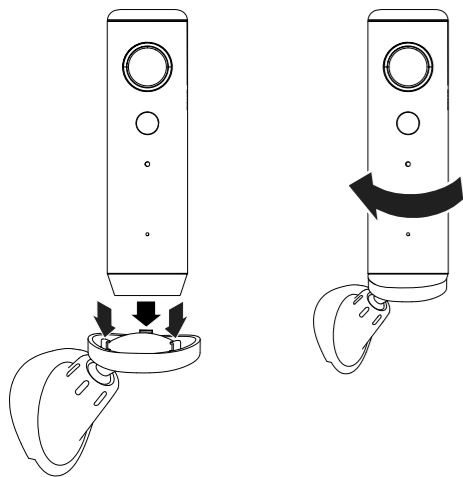

**5** Deslice el montaje de pared en la placa de pared.

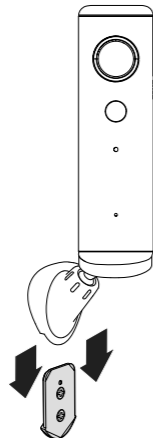

### INSERCIÓN DE UNA TARJETA MICRO SD

- 1 Abra la cubierta de la ranura micro SD en la parte posterior de su cámara IP.
- 2 Inserte una tarjeta micro SD (hasta 64 GB) en la ranura hasta que encaje en su lugar.

### UTILIZACIÓN DE SU CÁMARA IP

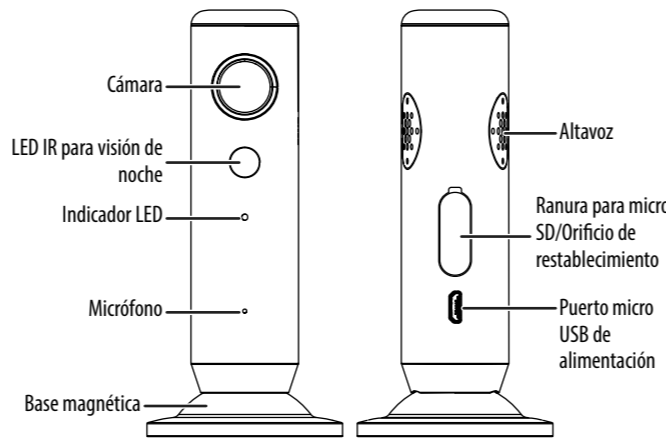

### Indicador LED de estado

INDICADOR LED	ESTADO
Parpadea en azul lentamente	Buscando por una conexión Wi-Fi
Parpadea en azul rápidamente	Conexión al Wi-Fi
Azul en continuo	Conectado a una red Wi-Fi
Rojo en continuo	La cámara se está inicializando (puede tomar hasta 20 segundos)
Parpadea en rojo rápidamente	Actualización del firmware

### RESTAURACIÓN DE LOS VALORES DE ORIGEN

El restablecimiento a los valores de origen desconectan su cámara de la aplicación Insignia Connect y restablece el Wi-Fi y la configuración del sistema. El video guardado en las nubes no será afectado.

- 1 Abra la cubierta del orificio de restablecimiento en la parte posterior de su cámara IP.
- 2 Inserte un la herramienta de restablecimiento o un sujetapapeles en el orificio de restablecimiento y manténgalo por cinco segundos.

### CONSULTE SU GUÍA DEL USUARIO EN LÍNEA

Para obtener más información sobre cómo usar su cámara IP, refiérase a su Guía del usuario en línea.

- 1 Refiérase a [www.insigniaproducts.com](http://www.insigniaproducts.com).
- 2 Use la barra de búsqueda para encontrar **NS-CH1IPC8**.
- 3 Seleccione **Support & Downloads** (Soporte y descargas).
- 4 A orillas de *User Guide*, (Guía del usuario), seleccione el idioma deseado.

### SPECIFICATIONS

Refiérase a su *Guía del usuario* para obtener la lista de las especificaciones.

### LOCALIZACIÓN Y CORRECCIÓN DE FALLAS

Para obtener información sobre la solución de problemas, consulte la *Guía del usuario*.

### AVISOS LEGALES

#### Declaración de la FCC

**Advertencia:** Cualquier cambios o modificaciones a esta unidad que no estén aprobados expresamente por la parte responsable por el cumplimiento pueden anular la autoridad del usuario para operar el dispositivo.

**Nota:** Este dispositivo ha sido sometido a pruebas y se ha determinado que satisface los límites establecidos para clasificarlo como dispositivo digital de Clase B de acuerdo con la Parte 15 del reglamento FCC. Estos límites están diseñados para proporcionar una protección razonable contra interferencias dañinas en un ambiente residencial. Este equipo genera, usa y puede emitir energía de radiofrecuencia, y si no se instala y usa de acuerdo con las instrucciones, puede causar interferencias perjudiciales a las comunicaciones de radio.

Sin embargo, no se garantiza que no ocurrirá interferencia en una instalación particular. Si el dispositivo causa interferencias perjudiciales en la recepción de la señal de radio o televisión, lo cual puede comprobarse entendiéndolo y apagándolo alternativamente, se recomienda al usuario corregir la interferencia por uno de los siguientes procedimientos:

- Cambie la orientación o la ubicación de la antena receptora.
- Aumente la distancia entre el dispositivo y el receptor.
- Conecte el dispositivo a un tomacorriente de un circuito distinto de aquel al que está conectado el receptor.
- Solicite consejo al distribuidor o a un técnico experto en radio y televisión para obtener ayuda.

Este dispositivo satisface la parte 15 del reglamento FCC. Su operación está sujeta a las condiciones siguientes:

- (1) este dispositivo no puede causar interferencia dañina, y
- (2) este dispositivo debe aceptar cualquier interferencia recibida, incluyendo interferencias que puedan causar una operación no deseada.

Este equipo satisface los requisitos generales de exposición a las radiofrecuencias. Este equipo puede usarse en condiciones de exposición portátiles sin restricción.

### Conformidad con la normas de Industria Canadá

#### Declaración de IC

Este dispositivo cumple con las normas RSS de Industria Canadá de las unidades exentas de licencia. Su utilización está sujeta a las siguientes dos condiciones:

- (1) este dispositivo no puede causar interferencia, y
- (2) este dispositivo debe aceptar cualquier interferencia recibida, incluyendo interferencias que puedan causar una operación no deseada.

Le présent appareil est conforme aux CNR d'Industrie Canada applicables aux appareils radio exempts de licence. L'exploitation est autorisée aux deux conditions suivantes :

- (1) cet appareil ne doit pas provoquer d'interférences et
- (2) doit accepter toutes interférences reçues, y compris celles risquant d'engendrer un fonctionnement indésirable du dispositif.

### GARANTÍA LIMITADA DE UN AÑO

Visite [www.insigniaproducts.com](http://www.insigniaproducts.com) para obtener más detalles.

### COMUNÍQUESE CON INSIGNIA:

Para obtener servicio al cliente, llame al 1-877-467-4289 (EE.UU. y Canadá) o 01-800-926-3000 (México) [www.insigniaproducts.com](http://www.insigniaproducts.com)

INSIGNIA es una marca comercial de Best Buy y sus compañías asociadas. Distribuida por Best Buy Purchasing, LLC 7601 Penn Av. South, Richfield, MN 55423 E.U.A. © 2017 Best Buy. Todos los derechos reservados. **Hecho en China**